

РЕГЛАМЕНТ
проведения чемпионата России по кёрлингу на колясках 2022 г.
(дисциплина «кёрлинг на колясках-смешанный»)

1. Система проведения соревнований

- 1.1 Чемпионат России проводится среди 13 команд.
- 1.2 Соревнования проводятся по «Правилам вида спорта «кёрлинг», утвержденными Приказом Министерства спорта РФ №1091 от 21 декабря 2017г. (далее – Правила).
- 1.3 Команды, участвующие в чемпионате России по кёрлингу на колясках, на первом этапе соревнований играют в двух подгруппах А (6 команд) и В (7 команд), по круговой системе.
- 1.4 Регламент проведения жеребьёвки определяется решением судейской коллегии.
- 1.5 Во второй этап соревнований выходят следующие команды:
Команды, занявшие по результатам кругового турнира в подгруппах, выходят напрямую в полуфинал. Команда, занявшие по результатам кругового турнира второе места в подгруппе, играют квалификационный матч с командой, занявшей третье место в подгруппе. Победители квалификационных матчей выходят в полуфинал. Далее команды играют по олимпийской системе: полуфиналы, финал, и матч за 3-е место. Команды, проигравшие квалификационные матчи занимают 5 и 6 место в итоговом протоколе. Проводятся матчи за 7-10. Команда, занявшая в подгруппе «В» 7 место, занимает 13 место в итоговом протоколе.

Схема второго этапа соревнований (плей-офф):

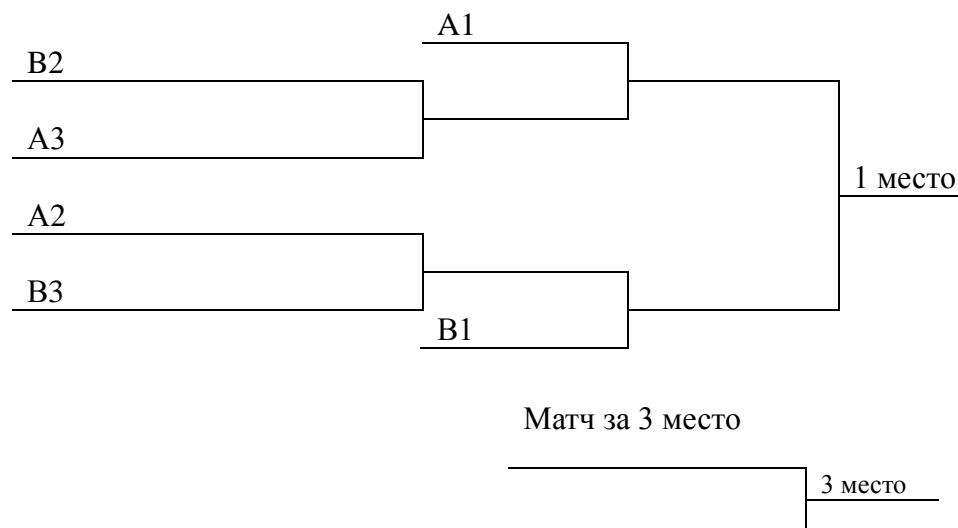

- 1.6 Распределение игровых дорожек для проведения матчей второго этапа происходит сразу по окончании первого этапа соревнований с условием, чтобы команды, принимающие участие в полуфинальных матчах, не проводили предыдущий матч на той же дорожке (если есть такая возможность).
- 1.7 Команда, выигравшая финальный матч, объявляется чемпионом России 2022 года в дисциплине «кёрлинг на колясках-смешанный».

2. Порядок начисления очков. Ранжирование команд

- 2.1 За победу в матче команде начисляется 1 очко; за поражение или неявку – 0 очков.
- 2.2 Ранжирование команд после группового этапа полностью регламентируется п. 9.8.1. Правил.
- 2.3 Критериями ранжирования команд в подгруппах являются:
 1. Результаты личных встреч;
 2. Результат тестовых бросков.
- 2.4 В случае значительного расхождения российских правил и правил мировой федерации, используются правила мировой федерации.

3. Разминка и порядок выполнения «тестовых бросков»

- 3.1 Разминка начинается за 30 минут до времени начала тура. Каждой команде даётся 9 минут на проведение разминки.
- 3.2 Команда, записанная в расписании кругового турнира первой, играет камнями с тёмными ручками; команда, записанная второй, играет камнями со светлыми ручками.
- 3.3 «Тестовые броски» проводятся перед каждым матчем сразу по окончании разминки команды. На проведение тестового броска даётся 1 минута. Команды выполняют два броска: первый – с вращением по часовой стрелке («in»), второй – с вращением против часовой стрелки («out»). Количество камней с тем или иным вращением, обязательное для выполнения каждым игроком в течение кругового турнира, регламентируется п. 9.7.4 Правил.
- 3.4 Итоговый результат тестовых постановочных бросков на первом этапе (Draw Shot Challenge (DSC)) рассчитывается после каждой игры в соответствии с п. 9.8.1 (4) Правил и вывешивается на информационном стенде.
- 3.5 Очередность предматчевой разминки или цвет камней в играх второго этапа соревнований определяется соответственно п. 9.7.6 и 9.7.7 Правил.

4. Состав команд и условия допуска

- 4.1 В составе одной команды чемпионата России может выступать только 5 (пять) игроков. Команда, непосредственно находящаяся на льду, должна состоять из 4 (четырех) игроков обоих полов на протяжении всего матча. Команда, не удовлетворяющей этим требованиям не может быть допущена до игры. В случае отсутствия необходимого количества игроков на площадке к началу 3го энда, этой команде присуждается «неявка» и начисляется 0 очков.
- 4.2 Допуск участников к соревнованиям осуществляется в соответствии с п. 2 «Требования к участникам и условия их допуска» раздела «Чемпионат России» Положения о межрегиональных и всероссийских официальных спортивных соревнованиях по кёрлингу на 2022 год.

5. Регламент проведения матча

- 5.1. Все матчи состоят из 8 эндов, при необходимости проводятся экстра-энды, до выявления победителя. Должно быть сыграно минимум 6 эндов.
- 5.2. В случае отсутствия технической возможности матчи могут проводиться без контроля времени по электронному секундомеру, но в соответствии с регламентом времени, установленным ГСК соревнований.
- 5.3. Каждая команда может использовать один командный тайм-аут длительностью 60 секунд во время каждой игры и один командный тайм-аут длительностью 60 секунд во время каждого экстра-энда.
- 5.4. Время подхода тренера на командный тайм-аут определяется главной судейской коллегией соревнований. Данное время дается команде, взявшей тайм-аут вне зависимости от присутствия тренера на тренерской трибуне.

- 5.5. На тайм-аут к команде могут выходить только тренеры или официальные представители команд, указанные в официальной заявке команды на соревнования, и только с тренерской трибуны. Тренеры, находящиеся на зрительской трибуне, на игровое поле во время тайм-аута не допускаются.
- 5.6. Продолжительность перерывов в ходе игры:
- между эндами: 1 минута;
 - перед каждым экстра-эндом: 1 минута;
 - между 4-м и 5-м эндом: 5 минут.
- 5.7. При отсутствии электронного контроля времени: если судья определяет, что какая-либо из команд чрезмерно задерживает игру, он сообщает об этом скипу этой команды, и, если после предупреждения следующий камень не пересечет хог-лайн в зоне выполнения броска в течение 45 секунд, камень немедленно удаляется из игры.
- 5.8. В ходе матча разрешена замена одного игрока. Замена допускается в любой момент матча, согласно последней редакции правил WCF (октябрь 2021 г.). Очередность выполнения бросков и позиции скипа и вице-скипа при проведении замены могут быть изменены, все изменения сохраняются до конца матча. Обратная замена не разрешается.
- 5.9. В случае, если разница в текущем счете превышает количество камней, необходимое одной из команд для того, чтобы сравнять счёт, команды обязаны завершить игру досрочно.
- 5.10. За недисциплинированное поведение в процессе матча игроку может быть объявлено предупреждение с занесением в протокол матча. После вынесения второго предупреждения игрок удаляется с площадки до окончания матча с правом замены. Предупреждение выносит старший судья матча. К недисциплинированному поведению игрока относятся: бросание щетки или экстендера, неэтичное поведение по отношению к сопернику, партнеру или судье.
- 5.11. Ни один игрок не должен портить ледовую поверхность своей экипировкой. Процедура реагирования на данные действия будет следующей:
- 1-й инцидент: 1-е официальное предупреждение судьи, устранение повреждений,
 - 2-й инцидент: 2-е официальное предупреждение судьи, устранение повреждений,
 - 3-й инцидент: удаление игрока с площадки, устранение повреждений.
- 5.12. Экипировка игроков (куртки, рюкзаки и пр.) не должна лежать на льду во время игры и предигровой разминки.
- 5.13. Спортивная форма игроков в ходе матча должна быть единообразной (куртки, толстовки, брюки). Игрокам разрешается в ходе матча снимать верхние куртки и находиться в толстовках или иной спортивной одежде при условии их единообразия у всех игроков команды. В случае нарушения данного правила старший судья матча должен потребовать соблюдения единообразия формы. В случае несоблюдения правила единообразия формы игрок не допускается к началу или продолжению участия в матче. Скипу команды разрешено иметь дополнительную куртку.
- 5.14. Камень должен быть полностью выпущен из руки или экстендера до хог-лайн в зоне выполнения броска. Если игрок не выпустил камень до хог-лайн, то камень немедленно удаляется из игры.
- В случае, если нарушение правила хог-лайн замечено командой противника, но не признается командой, выполнившей бросок, судья информируется об этой ситуации. При личном контроле судьей нарушения камень удаляется из игры.
- 5.15. Текущие результаты в печатном виде вывешиваются на информационном табло по окончании игровых туров и публикуются на официальном сайте Федерации керлинга России.
- 5.16. Все личные вещи, экипировка игроков команд, не используемые в игре щетки, экстендеры, вынесенные в игровую зону, хранятся в закрытых чехлах на игровом поле.
- 5.17. Свиппинг и его имитация не разрешены.

6. Техническое руководство проведением соревнований

6.1 Техническое руководство проведением соревнований осуществляет Главная судейская коллегия (ГСК) соревнований.

7. Спорные ситуации. Подача протеста.

7.1 Все спорные ситуации рассматриваются судейской бригадой, обслуживающей матчи, при необходимости – ГСК соревнований.

7.2 Подача протеста – согласно п. 6.5 Правил.

8. Награждение победителей и призеров

8.1 Награждение победителей и призеров чемпионата России по керлингу на колясках осуществляется в соответствии с Положением о межрегиональных и всероссийских официальных спортивных соревнованиях по кёрлингу на 2022 год.

8.2 Команды – участники соревнований должны присутствовать на официальной церемонии открытия в полном составе, команды – призеры соревнований должны присутствовать на официальной церемонии награждения призеров соревнований в полном составе.